

KONSTRUKČNÍ KANCELÁŘ

Konstrukční kancelář APM Engineering, s. r. o. Vám nabízí služby zpracování konstrukčních návrhů a strojního inženýrství. Provedeme kompletní technický vývoj produktu od zadání a studie po detailní výrobní dokumentaci včetně průvodních částí pro vydání ES prohlášení o shodě. Obdržíte technickou dokumentaci ve všech stupních. Zajistíme výrobu navrženého zařízení včetně dodání, uvedení do provozu a dalších náležitostí.

Hlavními oblastmi našich řešení jsou:

- jednoúčelové stroje a zařízení
- zařízení pro čisté prostory, laboratoře, vědecká a výzkumná pracoviště
- automatizace, zařízení pro automobilový průmysl
- přípravky, zařízení pro výrobní a technologické operace, zkoušky, testování, měření, apod.
- bezpečnostní kryty a ohrazení strojů a pracovišť, laserová bezpečnost
- stoly pro průmysl i design
- rámy z hliníkových profilů pro stroje a zařízení se zadanými požadavky na tuhost a přesnost
- dokumentace ocelových konstrukcí a strojů všeobecného strojírenství
- Al profilové systémy pro průmyslové a designové aplikace

Zaměřujeme se na řešení s využitím konstrukčních systémů z hliníkových profilů. Jedná se o produktivní prostředky pro rychlé a efektivní řešení. Tyto systémy aplikujeme do řešení pro průmysl, ale i v designu interiérů.

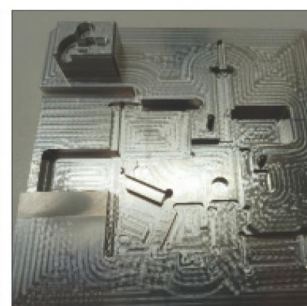
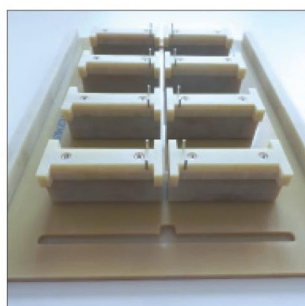
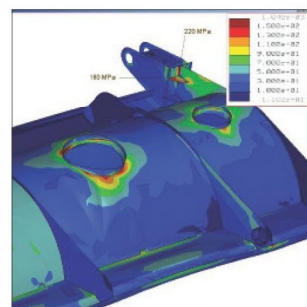
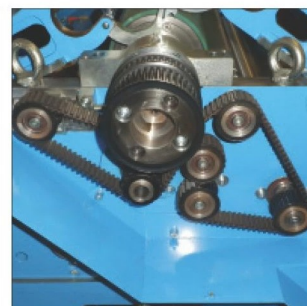
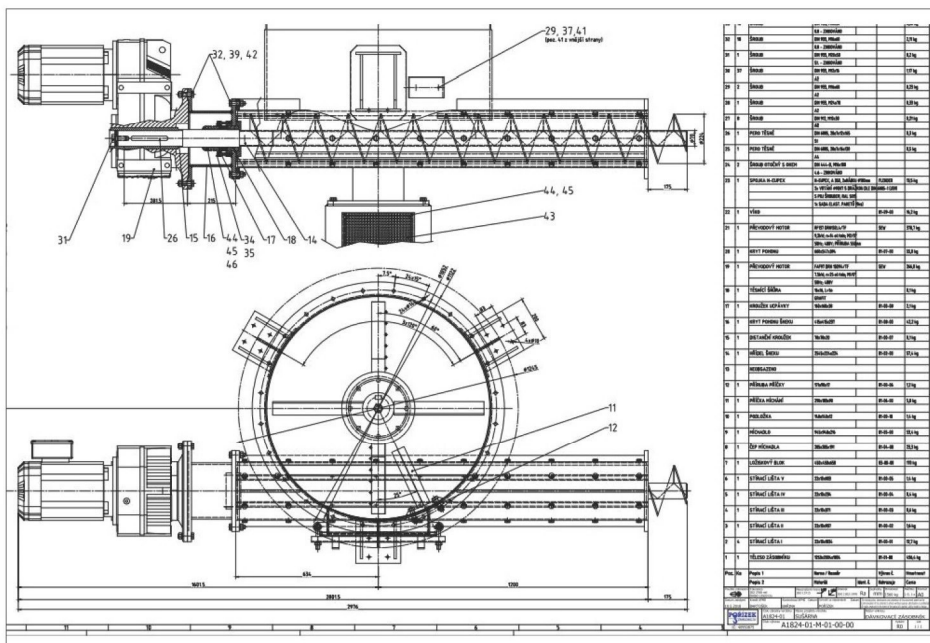

KOMPLETNÍ TECHNICKÁ DOKUMENTACE

Dokumentaci obdržíte elektronicky v tiskovém formátu .pdf. Po dohodě v jiných formátech. Nabídka obsahuje i dodání výtisků na odpovídajících formátech.

Vývoj nového produktu - kompletní technická dokumentace

Vaši představu o novém produktu převedeme do kompletní technické dokumentace. Navrhujeme varianty řešení, optimalizujeme provedení z ekonomických hledisek, provedeme konstrukční řešení včetně potřebných výpočtů. Vypracujeme výrobní dokumentaci včetně elektro dokumentace pro předání výrobní firmě a průvodní dokumentaci k výrobku, obsahující návody a dokumenty pro vydání ES prohlášení o shodě s technickými požadavky na výrobky. ES prohlášení o shodě vydává výrobce nebo osoba uvádějící výrobek na trh.

Samozřejmostí je účast při výrobě prototypu a provedení úprav dokumentace na základě úprav provedených při výrobě.

V případě, že nemáte vlastní možnosti výroby, pak Vám zajistíme výrobu prototypu a výrobku v kusové nebo malosériové výrobě.

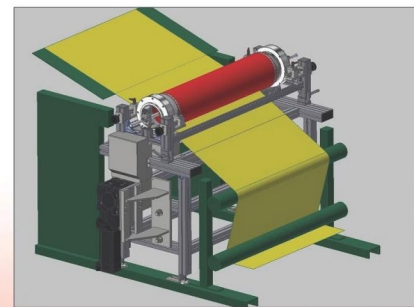
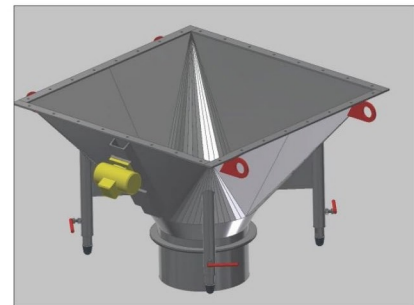
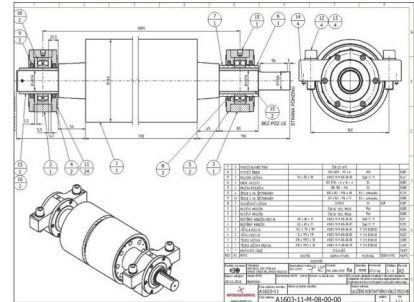

Výrobní dokumentace

Máte již svůj produkt technicky vyřešen nebo dokonce vyroben prototyp? Potřebujete vyřešit nebo dokončit dílčí část zařízení? Váš technický návrh převedeme do stupně výrobní dokumentace. U hotového výrobku změříme jednotlivé díly. Při řešení dílčí části budeme vycházet z předané dokumentace hotových částí zařízení nebo provedeme zaměření vyrobeného stavu. Obdržíte výkresovou dokumentaci, případně 3D data které můžete předat výrobě.

Převod dokumentace

Máte původní dokumentaci ručně kreslenou nebo vypracovanou ve starších elektronických formátech? Potřebujete dokumentaci včetně 3D dat, např. pro automatizovanou CAD/CAM výrobu? Vypracujeme novou dokumentaci včetně 3D dat.

KOMPLETNÍ DODÁNÍ STROJE, ZAŘÍZENÍ, VÝROBKU

Zajistíme kompletní dodání zařízení. Navrhujeme, vypracujeme technickou dokumentaci a zajistíme výrobu zařízení podle Vašeho zadání. Spolupracujeme s výrobními firmami v oborech strojní výroby, automatizace a výroby konstrukcí z hliníkových profilů.

Řešení bude obsahovat návrh mechanické konstrukce, pohonu, pneumatických nebo hydraulických prvků, elektrických dílů a zapojení, krytů a dalších potřebných částí.

